

ΤΟ ΟΝΟΜΑ
Η ΕΜΠΕΙΡΙΑ

PHOTOVOLTAIC

Ανανεώσιμες πηγές ενέργειας

Τεχνική-Εμπορική Εταιρεία Ενεργειακών Εφαρμογών

Μελέτες-Τεχνικές συμβουλές-Πωλήσεις

Ελληνικού 20, Αθήνα, 11635, Τηλ: 210-7225440 / 471 , Fax: 210-7220637

E-mail: info@photovoltaic.gr, Internet: www.photovoltaic.gr



ΤΙΜΟΚΑΤΑΛΟΓΟΣ ΛΙΑΝΙΚΗΣ ΜΑΪΟΣ 2010

1

PHOTOVOLTAIC Τεχνική-Εμπορική Εταιρεία Ενεργειακών Εφαρμογών, Ελληνικού 20, 116.35 Αθήνα
Τηλ: 210.72.25.440 / 471, FAX: 210.72.20.637, Email: info@photovoltaic.gr, [http:// www.photovoltaic.gr](http://www.photovoltaic.gr)

ΓΕΝΙΚΕΣ ΠΛΗΡΟΦΟΡΙΕΣ

Η ΕΤΑΙΡΕΙΑ ΦΩΤΟΒΟΛΤΑΪΚ ΜΕ ΕΜΠΕΙΡΙΑ ΑΝΩ ΤΩΝ 28 ΕΤΩΝ ΣΤΟ ΧΩΡΟ ΤΩΝ ΑΝΑΝΕΩΣΙΜΩΝ ΠΗΓΩΝ ΕΝΕΡΓΕΙΑΣ (ΑΠΕ) ΑΠΟΔΙΔΕΙ ΙΔΙΑΙΤΕΡΗ ΒΑΡΥΤΗΤΑ ΣΤΗ ΦΩΤΟΒΟΛΤΑΪΚΗ ΤΕΧΝΟΛΟΓΙΑ, ΕΠΙΔΕΙΚΝΥΟΝΤΑΣ ΜΙΑ ΣΕΙΡΑ ΑΠΟ ΣΗΜΑΝΤΙΚΑ ΕΡΓΑ ΣΤΟΝ ΔΗΜΟΣΙΟ ΚΑΙ ΙΔΙΩΤΙΚΟ ΤΟΜΕΑ.

ΕΝΔΕΙΚΤΙΚΑ ΑΝΑΦΕΡΟΥΜΕ: ΥΠΗΡΕΣΙΑ ΠΟΛΙΤΙΚΗΣ ΑΕΡΟΠΟΡΙΑΣ, ΠΟΛΕΜΙΚΟ ΝΑΥΤΙΚΟ, ΕΛΛΗΝΙΚΟΣ ΣΤΡΑΤΟΣ, ΕΘΝΙΚΟ ΜΕΤΣΟΒΙΟ ΠΟΛΥΤΕΧΝΙΟ, ΓΕΩΠΟΝΙΚΟ ΠΑΝΕΠΙΣΤΗΜΙΟ ΑΘΗΝΩΝ, Τ.Ε.Ι. ΑΘΗΝΑΣ, ΑΓΙΟΝ ΟΡΟΣ, ΔΗΜΟΣ ΒΡΙΛΗΣΣΙΩΝ, ΔΗΜΟΣ ΖΩΓΡΑΦΟΥ, ΔΗΜΟΣ ΑΛΙΜΟΥ Κ.Α.

ΤΟ ΕΠΙΧΕΙΡΗΣΙΑΚΟ ΠΡΟΓΡΑΜΜΑ ΤΗΣ ΕΤΑΙΡΕΙΑΣ ΠΕΡΙΛΑΜΒΑΝΕΙ:

- ΕΜΠΟΡΙΚΗ ΠΡΩΘΗΣΗ ΤΩΝ ΠΡΟΪΟΝΤΩΝ ΤΩΝ ΚΑΤΑΣΚΕΥΑΣΤΙΚΩΝ ΟΙΚΩΝ SOLAR WORLD, SIEMENS & SHELL SOLAR, BP SOLAR, MITSUBISHI HEAVY INDUSTRIES, ENERGY SOLUTIONS, PHAESUN, STECA, FRONIUS, OUTBACK POWER SYSTEMS, STUDER.
- ΕΚΠΟΝΗΣΗ ΜΕΛΕΤΩΝ ΚΑΙ ΑΔΕΙΩΝ, ΠΑΡΑΔΟΣΗ ΦΩΤΟΒΟΛΤΑΪΚΩΝ ΣΤΑΘΜΩΝ «ΜΕ ΤΟ ΚΛΕΙΔΙ ΣΤΟ ΧΕΡΙ»
- ΠΡΟΚΑΤΑΡΚΤΙΚΗ ΑΞΙΟΛΟΓΗΣΗ ΤΟΥ ΧΩΡΟΥ ΕΓΚΑΤΑΣΤΑΣΗΣ ΚΑΙ ΕΚΤΙΜΗΣΗ ΤΟΥ ΗΛΙΑΚΟΥ ΔΥΝΑΜΙΚΟΥ
- ΜΕΛΕΤΗ ΓΙΑ ΤΗ ΔΙΑΣΥΝΔΕΣΗ ΤΟΥ ΣΤΑΘΜΟΥ ΚΑΙ ΤΗ ΣΥΝΑΨΗ ΤΗΣ ΣΥΜΒΑΣΗΣ ΑΓΟΡΑΠΩΛΗΣΙΑΣ ΤΗΣ ΕΝΕΡΓΕΙΑΣ
- ΥΠΑΓΩΓΗ ΤΗΣ ΕΠΕΝΔΥΣΗΣ ΣΕ ΧΡΗΜΑΤΟΔΟΤΙΚΑ ΠΡΟΓΡΑΜΜΑΤΑ
- ΠΑΡΟΧΗ ΕΙΔΙΚΩΝ ΤΕΧΝΙΚΩΝ ΓΝΩΣΕΩΝ ΓΙΑ ΤΗ ΔΙΑΣΤΑΣΙΟΛΟΓΗΣΗ, ΤΟ ΣΧΕΔΙΑΣΜΟ ΚΑΙ ΤΗΝ ΕΓΚΑΤΑΣΤΑΣΗ ΣΥΣΤΗΜΑΤΩΝ Α.Π.Ε., ΑΥΤΟΝΟΜΩΝ ΚΑΙ ΔΙΑΣΥΝΔΕΔΕΜΕΝΩΝ ΜΕ ΤΟ ΔΙΚΤΥΟ
- ΕΡΕΥΝΑ – ΑΝΑΠΤΥΞΗ ΣΥΣΤΗΜΑΤΩΝ Α.Π.Ε. ΚΑΙ ΛΟΓΙΣΜΙΚΟΥ.
- ΤΕΧΝΙΚΗ ΥΠΟΣΤΗΡΙΞΗ ΠΕΛΑΤΩΝ ΚΑΤΑ ΤΗ ΔΙΑΡΚΕΙΑ ΑΛΛΑ ΚΑΙ ΜΕΤΑ ΤΟ ΠΕΡΑΣ ΤΗΣ ΠΩΛΗΣΗΣ.

ΦΩΤΟΒΟΛΤΑΪΚΕΣ ΓΕΝΗΤΡΙΕΣ ΜΟΝΟΚΡΥΣΤΑΛΛΙΚΟΥ ΠΥΡΙΤΙΟΥ

Αλουμινένιο πλαίσιο, 25 χρόνια εγγύηση

ΤΥΠΟΣ	ΧΑΡΑΚΤΗΡΙΣΤΙΚΑ	ΤΙΜΗ €	ΚΩΔΙΚΟΣ	
	SOLAR WORLD SW175	Ισχύς: 175Wp - 0% + 3% Τάση Συστήματος: 24V Διαστάσεις: 1610x810x34 mm Βάρος: 15,00kg	613,00	ΦΒ-0047
	SOLAR WORLD SW180	Ισχύς: 180Wp - 0% + 3% Τάση Συστήματος: 24V Διαστάσεις: 1610x810x34 mm Βάρος: 15,00kg	630,00	ΦΒ-0001
	SOLAR WORLD SW220 mono	Ισχύς: 220Wp - 0% + 3% Τάση Συστήματος: 24V Διαστάσεις: 1675x1001x34 mm Βάρος: 22,00kg	770,00	ΦΒ - 0224
	SOLAR WORLD SW225 mono	Ισχύς: 225Wp - 0% + 3% Τάση Συστήματος: 24V Διαστάσεις: 1675x1001x34 mm Βάρος: 22,00kg	788,00	ΦΒ - 0225
	SOLAR WORLD SW230 mono	Ισχύς: 230Wp - 0% + 3% Τάση Συστήματος: 24V Διαστάσεις: 1675x1001x34 mm Βάρος: 22,00kg	805,00	ΦΒ - 0226
	SOLAR WORLD SW235 mono	Ισχύς: 235Wp - 0% + 3% Τάση Συστήματος: 24V Διαστάσεις: 1675x1001x34 mm Βάρος: 22,00kg	823,00	ΦΒ - 0227
	SOLAR WORLD SW240 mono	Ισχύς: 240Wp - 0% + 3% Τάση Συστήματος: 24V Διαστάσεις: 1675x1001x34 mm Βάρος: 22,00kg	840,00	ΦΒ - 0228
	SOLAR WORLD SW245 mono	Ισχύς: 245Wp - 0% + 3% Τάση Συστήματος: 24V Διαστάσεις: 1675x1001x34 mm Βάρος: 22,00kg	858,00	ΦΒ - 0229
	ET SOLAR 5	Ισχύς: 5Wp Τάση Συστήματος: 12V Διαστάσεις: 401x176x34 mm Βάρος: 1,20kg	37,00	ΦΒ-0162
	ET SOLAR 10	Ισχύς: 10Wp Τάση Συστήματος: 12V Διαστάσεις: 283x299x34 mm Βάρος: 1,70kg	74,00	ΦΒ-0163
	ET SOLAR 20	Ισχύς: 20Wp Τάση Συστήματος: 12V Διαστάσεις: 662x299x34 mm Βάρος: 2,70kg	144,00	ΦΒ-0164
	ET SOLAR 30	Ισχύς: 30Wp Τάση Συστήματος: 12V Διαστάσεις: 633x427x34 mm Βάρος: 3,50kg	216,00	ΦΒ-0161
	ET SOLAR 50	Ισχύς: 50Wp Τάση Συστήματος: 12V Διαστάσεις: 719x555x34 mm Βάρος: 5,00 kg	310,00	ΦΒ-0083
	ET SOLAR 55	Ισχύς: 55Wp Τάση Συστήματος: 12V Διαστάσεις: 719x555x34 mm Βάρος: 5,00 kg	341,00	ΦΒ00-69
	ET SOLAR 70	Ισχύς: 70Wp Τάση Συστήματος: 12V Διαστάσεις: 1217x555x36mm Βάρος: 8,20 kg	434,00	ΦΒ-0160

ΦΩΤΟΒΟΛΤΑΪΚΕΣ ΓΕΝΗΤΡΙΕΣ ΙΝΔΙΟΔΙΣΕΛΙΝΙΟΥΧΟΥ ΧΑΛΚΟΥ

Αλουμινένιο πλαίσιο, τεχνολογία CIS

ΤΥΠΟΣ	ΧΑΡΑΚΤΗΡΙΣΤΙΚΑ	ΤΙΜΗ €	ΚΩΔΙΚΟΣ	
	AVANCIS 100	Ισχύς: 100Wp - 5% + 5% Διαστάσεις: 1595x686x45 mm Βάρος: 22,00kg	340,00	ΦΒ- 0181
	AVANCIS 110	Ισχύς: 110Wp - 5% + 5% Διαστάσεις: 1595x686x45 mm Βάρος: 22,00kg	374,00	ΦΒ - 0182
	AVANCIS 120	Ισχύς: 120Wp - 5% + 5% Διαστάσεις: 1595x686x45 mm Βάρος: 22,00kg	408,00	ΦΒ - 0183

ΦΩΤΟΒΟΛΤΑΪΚΕΣ ΓΕΝΗΤΡΙΕΣ ΠΟΛΥΚΡΥΣΤΑΛΛΙΚΟΥ ΠΥΡΙΤΙΟΥ

Αλουμινένιο πλαίσιο, 25 χρόνια εγγύηση

ΤΥΠΟΣ	ΧΑΡΑΚΤΗΡΙΣΤΙΚΑ	ΤΙΜΗ €	ΚΩΔΙΚΟΣ	
     	SOLAR WORLD SW40 poly	Ισχύς: 40Wp Τάση Συστήματος: 12V Διαστάσεις: 680x572x34 mm Βάρος: 4,80kg	140,00	ΦΒ-0175
	SOLAR WORLD SW90 poly	Ισχύς: 90Wp Τάση Συστήματος: 12V Διαστάσεις: 1058x680x34 mm Βάρος: 8,40kg	315,00	ΦΒ-0184
	SOLAR WORLD SW130 poly	Ισχύς: 130Wp Τάση Συστήματος: 12V Διαστάσεις: 1508x680x34 mm Βάρος: 11,80kg	455,00	ΦΒ-0185
	SOLAR WORLD SW210 poly	Ισχύς: 210Wp - 0% + 3% Τάση Συστήματος: 24V Διαστάσεις: 1675x1001x34 mm Βάρος: 22,00kg	735,00	ΦΒ-0168
	SOLAR WORLD SW215 poly	Ισχύς: 215Wp - 0% + 3% Τάση Συστήματος: 24V Διαστάσεις: 1675x1001x34 mm Βάρος: 22,00kg	753,00	ΦΒ-0169
	SOLAR WORLD SW220 poly	Ισχύς: 220Wp - 0% + 3% Τάση Συστήματος: 24V Διαστάσεις: 1675x1001x34 mm Βάρος: 22,00kg	770,00	ΦΒ-0151
	SOLAR WORLD SW225 poly	Ισχύς: 225Wp - 0% + 3% Τάση Συστήματος: 24V Διαστάσεις: 1675x1001x34 mm Βάρος: 22,00kg	788,00	ΦΒ-0170
	SOLAR WORLD SW230 poly	Ισχύς: 230Wp - 0% + 3% Τάση Συστήματος: 24V Διαστάσεις: 1675x1001x34 mm Βάρος: 22,00kg	805,00	ΦΒ - 0186
	PHOTOWATT PW 700 STI	Ισχύς: 60Wp Τάση Συστήματος: 12V Διαστάσεις: 1227x556x45mm Βάρος: 9,00kg	324,00	ΦΒ-0101
	ENERGY SOLUTIONS ES 130	Ισχύς: 130Wp Τάση Συστήματος: 12V Διαστάσεις: 1488x668x46 mm Βάρος: 12,00kg	485,00	ΦΒ - 0301
ENERGY SOLUTIONS ES 225	Ισχύς: 225Wp Τάση Συστήματος: 22V Διαστάσεις: 1650x99x46 mm Βάρος: 12,00kg	690,00	ΦΒ - 0302	

	BP 350	Ισχύς: 50 Wp Τάση Συστήματος: 12V Διαστάσεις: 839x537x50 mm Βάρος: 6,00kg	210,00	ΦΒ-0179
	BP 380	Ισχύς: 80 Wp Τάση Συστήματος: 12V Διαστάσεις: 1209x537x50 mm Βάρος: 7,70kg	336,00	ΦΒ-0180

ΦΩΤΟΒΟΛΤΑΪΚΕΣ ΓΕΝΗΗΤΡΙΕΣ ΑΜΟΡΦΟΥ ΠΥΡΙΤΙΟΥ

Για διασύνδεση με το δίκτυο της ΔΕΗ, τεχνολογία thin film,
20 χρόνια εγγύηση

ΤΥΠΟΣ	ΧΑΡΑΚΤΗΡΙΣΤΙΚΑ	ΤΙΜΗ €	ΚΩΔΙΚΟΣ	
	HELIOSPHERA Micromorph HS-110	Ισχύς: 110 Wp Διαστάσεις: 1300x1100 mm Βάρος: 25,00kg	219,00	ΦΒ-0230
	HELIOSPHERA Micromorph HS-115	Ισχύς: 115 Wp Διαστάσεις: 1300x1100 mm Βάρος: 25,00kg	241,00	ΦΒ-0231

ΡΥΘΜΙΣΤΕΣ ΦΟΡΤΙΣΗΣ STECA, Γερμανίας

ΣΕΙΡΑ SOLSUM, ένδειξη led. Δυνατότητα εργοστασιακού προγραμματισμού νυχτερινής λειτουργίας.

ΤΥΠΟΣ	ΧΑΡΑΚΤΗΡΙΣΤΙΚΑ	ΤΙΜΗ €	ΚΩΔΙΚΟΣ	
	Solsum 6.6 F	Τάση Συστήματος: 12/24V Μέγιστη Ένταση Φόρτισης: 6A	27,00	ΡΦ-0001
	Solsum 8.8 F	Τάση Συστήματος: 12/24V Μέγιστη Ένταση Φόρτισης: 8A	37,00	ΡΦ-0002

ΣΕΙΡΑ PR, οθόνη υγρών κρυστάλλων, προγραμματιζόμενη νυχτερινή λειτουργία.

ΤΥΠΟΣ	ΧΑΡΑΚΤΗΡΙΣΤΙΚΑ	ΤΙΜΗ €	ΚΩΔΙΚΟΣ	
	PR1010	Τάση Συστήματος: 12/24V Μέγιστη Ένταση Φόρτισης: 10A	94,00	ΡΦ-0005
	PR1515	Τάση Συστήματος: 12/24V Μέγιστη Ένταση Φόρτισης: 15A	113,00	ΡΦ-0006
	PR2020	Τάση Συστήματος: 12/24V Μέγιστη Ένταση Φόρτισης: 20A	131,00	ΡΦ-0007
	PR3030	Τάση Συστήματος: 12/24V Μέγιστη Ένταση Φόρτισης: 30A	154,00	ΡΦ-0035

ΣΕΙΡΑ PR, προγραμματιζόμενη νυχτερινή λειτουργία.

ΤΥΠΟΣ	ΧΑΡΑΚΤΗΡΙΣΤΙΚΑ	ΤΙΜΗ €	ΚΩΔΙΚΟΣ	
	PR 0303	Τάση Συστήματος: 12V Μέγιστη Ένταση Φόρτισης: 3A	35,00	ΡΦ-0008
	PR 0505	Τάση Συστήματος: 12V Μέγιστη Ένταση Φόρτισης: 5A	41,00	ΡΦ-0009
	PR 0606N	Τάση Συστήματος: 12/24V Μέγιστη Ένταση Φόρτισης: 6A	78,00	ΡΦ-0003
	PR 1010N	Τάση Συστήματος: 48V Μέγιστη Ένταση Φόρτισης: 10A	96,00	ΡΦ-0004

ΣΕΙΡΑ TAROM, οθόνη υγρών κρυστάλλων, προγραμματισμός λειτουργιών συστήματος.

ΤΥΠΟΣ	ΧΑΡΑΚΤΗΡΙΣΤΙΚΑ	ΤΙΜΗ €	ΚΩΔΙΚΟΣ	
	TAROM 235	Τάση Συστήματος: 12/24V Μέγιστη Ένταση Φόρτισης: 35A	240,00	ΡΦ-0026
	TAROM 245	Τάση Συστήματος: 12/24V Μέγιστη Ένταση Φόρτισης: 45A	277,00	ΡΦ-0027
	TAROM 440	Τάση Συστήματος: 48V Μέγιστη Ένταση Φόρτισης: 40A	319,00	ΡΦ-0048

ΣΕΙΡΑ SORARIX, ένδειξη LED, δυνατότητα νυχτερινής λειτουργίας, διαμόρφωσης εύρους παλμών.

ΤΥΠΟΣ	ΧΑΡΑΚΤΗΡΙΣΤΙΚΑ	ΤΙΜΗ €	ΚΩΔΙΚΟΣ
	SOLARIX 2401	Τάση Συστήματος: 12/24V Μέγιστη Ένταση Φόρτισης: 40A	202,00 ΡΦ-0057
	SOLARIX 4401	Τάση Συστήματος: 48 V Μέγιστη Ένταση Φόρτισης: 40A	232,00 ΡΦ-0058
	SOLARIX 2010 Με λειτουργία MPPT	Τάση Συστήματος: 12 V / 24 V Μέγιστη Ένταση Φόρτισης: 20A Μέγιστη τάση συστήματος 100 V	265,00 ΡΦ-0059

ΣΕΙΡΑ PRS, με ενδείξεις LED, διαμόρφωσης εύρους παλμών. Δυνατότητα εργασιακού προγραμματισμού νυχτερινής λειτουργίας.

ΤΥΠΟΣ	ΧΑΡΑΚΤΗΡΙΣΤΙΚΑ	ΤΙΜΗ €	ΚΩΔΙΚΟΣ
	PRS 1010	Τάση Συστήματος: 12/24V Μέγιστη Ένταση Φόρτισης: 10A	64,00 ΡΦ-0060
	PRS 1515	Τάση Συστήματος: 12/24V Μέγιστη Ένταση Φόρτισης: 15A	69,00 ΡΦ-0061
	PRS 2020	Τάση Συστήματος: 12/24V Μέγιστη Ένταση Φόρτισης: 20A	76,00 ΡΦ-0062
	PRS 3030	Τάση Συστήματος: 12/24V Μέγιστη Ένταση Φόρτισης: 30A	100,00 ΡΦ-0063

ΣΕΙΡΑ PL, με λειτουργία MPPT, οθόνη υγρών κρυστάλλων και με δυνατότητα φόρτισης 8 συσσωρευτών με διαφορετικό επίπεδο φόρτισης.

ΤΥΠΟΣ	ΧΑΡΑΚΤΗΡΙΣΤΙΚΑ	ΤΙΜΗ €	ΚΩΔΙΚΟΣ
	PL 2085	Τάση Συστήματος: 24 V από τις Φ/Β γεννήτριες και 12V από τους συσσωρευτές. Μέγιστη Ένταση Φόρτισης: Έως 8 x 5 A	796,00 ΡΦ-0064

ΣΕΙΡΑ PR 2020-IP 65 με οθόνη LCD, δυνατότητα ένδειξης ποσοστού φόρτισης.

ΤΥΠΟΣ	ΧΑΡΑΚΤΗΡΙΣΤΙΚΑ	ΤΙΜΗ €	ΚΩΔΙΚΟΣ
	PR 2020-IP 65	Τάση Συστήματος: 12/24V Μέγιστη Ένταση Φόρτισης: 20 A	159,00 ΡΦ-0065

ΣΕΙΡΑ Power Tarom, με οθόνη ενδείξεων LCD, Προστασία IP: IP 65, και μικροεπεξεργαστή.

ΤΥΠΟΣ	ΧΑΡΑΚΤΗΡΙΣΤΙΚΑ	ΤΙΜΗ €	ΚΩΔΙΚΟΣ
	POWER TAROM 2070	Τάση Συστήματος: 12/24V Μέγιστη Ένταση Φόρτισης: 70 A	1.353,00 ΡΦ-0066
	POWER TAROM 2140	Τάση Συστήματος: 12/24V Μέγιστη Ένταση Φόρτισης: 140A	1.789,00 ΡΦ-0047
	POWER TAROM 4110	Τάση Συστήματος: 48 V Μέγιστη Ένταση Φόρτισης: 110 A	2015,00 ΡΦ-0067
	POWER TAROM 4140	Τάση Συστήματος: 48V Μέγιστη Ένταση Φόρτισης: 140 A	2.266,00 ΡΦ-0068



ΡΥΘΜΙΣΤΕΣ ΦΟΡΤΙΣΗΣ OUTBACK, Αμερικής

Λειτουργία MPPT, οθόνη LCD, δυνατότητα προγραμματισμού όλων των παραμέτρων λειτουργίας του συστήματος

ΤΥΠΟΣ	ΧΑΡΑΚΤΗΡΙΣΤΙΚΑ	ΤΙΜΗ €	ΚΩΔΙΚΟΣ
	OUTBACK FLEXmax 60	Τάση Συστήματος: 12/24/36/48/60V Μέγιστη Ένταση Φόρτισης: 60A	743,00 ΡΦ-0050
	OUTBACK FLEXmax 80	Τάση Συστήματος: 12/24/36/48/60V Μέγιστη Ένταση Φόρτισης: 80A	903,00 ΡΦ-0069

ΑΝΤΙΣΤΡΟΦΕΙΣ FRONIUS – STECA για αυτόνομα Φ/Β συστήματα

Πλήρης ημιτονοειδής κυματομορφή τάσης εξόδου

ΤΥΠΟΣ	ΧΑΡΑΚΤΗΡΙΣΤΙΚΑ	ΤΙΜΗ €	ΚΩΔΙΚΟΣ
	FRONIUS 550RI Ενσωματωμένος ρυθμιστής φόρτισης 25A Οθόνη LED	Ισχύς: 550W, 1650/3sec Τάση εισόδου (DC): 12V Τάση εξόδου (AC): 230V 50Hz Διαστάσεις: 320x244x120 Βάρος: 5,5kg	564,00 IN-0004
	FRONIUS 550I	Ισχύς: 550W, 1650/3sec Τάση εισόδου (DC): 12V Τάση εξόδου (AC): 230V 50Hz Διαστάσεις: 320x244x120 Βάρος: 5,5kg	534,00 IN-0005
	FRONIUS 900RI Ενσωματωμένος ρυθμιστής φόρτισης 25A Οθόνη LED	Ισχύς: 900W, 2250/3sec Τάση εισόδου (DC): 24V Τάση εξόδου (AC): 230V 50Hz Διαστάσεις: 320x244x120 Βάρος: 7,5kg	753,00 IN-0002
	FRONIUS 900I	Ισχύς: 900W, 2250/3sec Τάση εισόδου (DC): 24V Τάση εξόδου (AC): 230V 50Hz Διαστάσεις: 320x244x120 Βάρος: 7,5kg	640,00 IN-0003
	FRONIUS IS 30 Δυνατότητα παραλληλισμού (έως και 15) και τριφασικής σύνδεσης. Οθόνη led	Ισχύς: 2200 VA Κατασκευαστής: Fronius International GmbH (Αυστρία) Τάση εισόδου: 24 V Τάση εξόδου: 230 V Ισχύς: 2200 VA Βαθμός απόδοσης: 93% Συχνότητα εξόδου: 50Hz/60Hz Αυτοκατανάλωση (OFF/STB/AUTO/ON): 0W / 4W / 6W / 16W Προστασία από βραγχυκύκλωμα, υπερφόρτωση και υψηλή θερμοκρασία. Διαστάσεις: 384X267X181mm Βάρος: 8 kg Εγγύηση: 2 χρόνια Προστασία IP: IP 20	1.700,00 IN-0130
	Kit συγχρονισμού		159,40 ΔΥ-0155

ΑΝΤΙΣΤΡΟΦΕΙΣ OUTBACK Αμερικής για αυτόνομα Φ/Β συστήματα

Πλήρης ημιτονοειδής κυματομορφή τάσης εξόδου, ενσωματωμένος φορτιστής συσ/τών, ενδείξεις led, δυνατότητα τηλεχειρισμού, παράλληλης - τριφασικής λειτουργίας, δυνατότητα εργοστασιακής συναρμολόγησης 1 έως 4 με πίνακα DC - AC μετροπέων

ΣΕΙΡΑ OutBack FX ΜΕ ΕΝΣΩΜΑΤΩΜΕΝΟ ΦΟΡΤΙΣΤΗ ΣΥΣΣΩΡΕΥΤΩΝ

ΤΥΠΟΣ	ΧΑΡΑΚΤΗΡΙΣΤΙΚΑ	ΤΙΜΗ €	ΚΩΔΙΚΟΣ
	OUTBACK FX 2012 ET Φορτιστής 100 A	Ισχύς: 2000W Τάση εισόδου (DC): 12V Τάση εξόδου (AC): 230V 50Hz Διαστάσεις: 210 x 290 x 410mm Βάρος: 27 kg	2.408,00 IN-0154
	OUTBACK FX 2024 ET Φορτιστής 55 A	Ισχύς: 2000W Τάση εισόδου (DC): 24V Τάση εξόδου (AC): 230V 50Hz Διαστάσεις: 210 x 290 x 410mm Βάρος: 27 kg	2.408,00 IN-0183
	OUTBACK FX 2348 ET Φορτιστής 35 A	Ισχύς: 2300W Τάση εισόδου (DC): 48V Τάση εξόδου (AC): 230V 50Hz Διαστάσεις: 210 x 290 x 410mm Βάρος: 27 kg	2.408,00 IN-0184

ΣΕΙΡΑ OutBack VFX ΜΕ ΕΝΣΩΜΑΤΩΜΕΝΟ ΦΟΡΤΙΣΤΗ ΣΥΣΣΩΡΕΥΤΩΝ

ΤΥΠΟΣ	ΧΑΡΑΚΤΗΡΙΣΤΙΚΑ	ΤΙΜΗ €	ΚΩΔΙΚΟΣ
	OUTBACK VFX 2612 E Φορτιστής 125 A	Ισχύς: 2600W Τάση εισόδου (DC): 12V Τάση εξόδου (AC): 230V 50Hz Διαστάσεις: 210x290x410 mm Βάρος: 28kg	2.604,00 IN-0153
	OUTBACK VFX 3024 E Φορτιστής 85 A	Ισχύς: 3000W Τάση εισόδου (DC): 24V Τάση εξόδου (AC): 230V 50Hz Διαστάσεις: 210x290x410 mm Βάρος: 28kg	2.604,00 IN-0141
	OUTBACK VFX 3048 E Φορτιστής 45 A	Ισχύς: 3000W Τάση εισόδου (DC): 48V Τάση εξόδου (AC): 230V 50Hz Διαστάσεις: 210x290x410 mm Βάρος: 28kg	2.604,00 IN-0185

ΣΕΙΡΑ OutBack Power System FLEXware 500

ΤΥΠΟΣ	ΧΑΡΑΚΤΗΡΙΣΤΙΚΑ	ΤΙΜΗ €	ΚΩΔΙΚΟΣ
	OUTBACK 2xVFX 3024E	Ισχύς: 6kVA Τάση εισόδου (DC): 24V Τάση εξόδου (AC): 230V 50Hz Διαστάσεις: 516x1117x400 mm Βάρος: 92kg	9.264,00 IN-0186
	OUTBACK 2x VFX 3048E	Ισχύς: 6kVA Τάση εισόδου (DC): 48V Τάση εξόδου (AC): 230V 50Hz Διαστάσεις: 516x1117x400 mm Βάρος: 92kg	9.105,00 IN-0187

ΣΕΙΡΑ OutBack Power System FLEXware 1000

ΤΥΠΟΣ	ΧΑΡΑΚΤΗΡΙΣΤΙΚΑ	ΤΙΜΗ €	ΚΩΔΙΚΟΣ
	OUTBACK 3x VFX 3024E	Ισχύς: 9kVA Τάση εισόδου (DC): 24V Τάση εξόδου (AC): 230V 50Hz Τριφασικός Διαστάσεις: 910x1260x400 mm Βάρος: 135kg	13.636,00 IN-0188
	OUTBACK 3x VFX 3048E	Ισχύς: 9kVA Τάση εισόδου (DC): 48V Τάση εξόδου (AC): 230V 50Hz Τριφασικός Διαστάσεις: 910x1260x400 mm Βάρος: 135kg	13.398,00 IN-0189

ΠΑΡΕΛΚΟΜΕΝΑ ΑΝΤΙΣΤΡΟΦΕΩΝ OUTBACK

ΤΥΠΟΣ	ΤΙΜΗ €	ΚΩΔΙΚΟΣ
Οθόνη ενδείξεων LCD και προγραμματισμού	277,00	IN-0139
Αισθητήρας θερμοκρασίας συσσωρευτών	31,00	IN-0140
Outback DC Monitor System (Flex Net)	354,00	IN-0193
Αμπερομετρική γέφυρα FW-500 A	32,00	IN-0194
Communication Manager Outback Hub 4	189,00	IN-0260
Communication Manager Outback Hub 10	357,00	IN-0182

ΑΝΤΙΣΤΡΟΦΕΙΣ STECA για αυτόνομα Φ/Β συστήματα.

Πλήρης ημιτονοειδής κυματομορφή τάσης εξόδου, με δυνατότητα παραλληλισμού 1 έως 4 αντιστροφών.

ΤΥΠΟΣ	ΧΑΡΑΚΤΗΡΙΣΤΙΚΑ	ΤΙΜΗ €	ΚΩΔΙΚΟΣ	
	Steca solarix PI 550	Ισχύς: 450W, 1.500W/3sec ,550W/30 min. Τάση εισόδου (DC): 12V Τάση εξόδου (AC): 230V 50Hz Διαστάσεις: 400x215x130 Βάρος: 5,5kg	474,00	IN-0190
	Steca solarix PI 1100	Ισχύς: 900W, 3.000W/3sec ,1.100W/30 min. Τάση εισόδου (DC): 24V Τάση εξόδου (AC): 230V 50Hz Διαστάσεις: 400x215x130 Βάρος: 8,5kg	787,00	IN-0191
	Steca PA x 4 Connection Box	Κυτίο παραλληλισμού Αντιστροφών Steca solarix PI	227,00	IN-0192

ΑΝΤΙΣΤΡΟΦΕΙΣ STUDER για αυτόνομα Φ/Β συστήματα

Πλήρης ημιτονοειδής κυματομορφή τάσης εξόδου, ενσωματωμένος φορτιστής συσ/τών, ενδείξεις led.

ΑΝΤΙΣΤΡΟΦΕΙΣ ΣΕΙΡΑΣ STUDER AJ

ΤΥΠΟΣ	ΧΑΡΑΚΤΗΡΙΣΤΙΚΑ	ΤΙΜΗ €	ΚΩΔΙΚΟΣ	
	Studer AJ 275-12	Ισχύς: 200 VA Τάση εισόδου (DC): 12V Διαστάσεις: 142x169x84mm	246,00	IN-0238
	Studer AJ 275-12-S	Ισχύς: 200 VA Τάση εισόδου (DC): 12V Διαστάσεις: 142x169x84mm Ενσωματωμένος ρυθμιστής φορτισής 7 A	287,00	IN-0239
	Studer AJ 350-24	Ισχύς: 300 VA Τάση εισόδου (DC): 24V Διαστάσεις: 142x169x84mm	274,00	IN-0240
	Studer AJ 350-24-S	Ισχύς: 300 VA Τάση εισόδου (DC): 24V Διαστάσεις: 142x169x84mm Ενσωματωμένος ρυθμιστής φορτισής 7 A	315,00	IN-0241
	Studer AJ 400-48	Ισχύς: 300 VA Τάση εισόδου (DC): 48V Διαστάσεις: 142x169x84mm	300,00	IN-0242
	Studer AJ 500-12	Ισχύς: 400 VA Τάση εισόδου (DC): 12V Διαστάσεις: 142x252x84mm	477,00	IN-0243
	Studer AJ 500-12-S	Ισχύς: 400 VA Τάση εισόδου (DC): 12V Διαστάσεις: 142x252x84mm Ενσωματωμένος ρυθμιστής φορτισής 15 A	520,00	IN-0244
	Studer AJ 600-24	Ισχύς: 500 VA Τάση εισόδου (DC): 24V Διαστάσεις: 142x252x84mm	477,00	IN-0245
	Studer AJ 600-24-S	Ισχύς: 500 VA Τάση εισόδου (DC): 24V Τάση εξόδου (AC): 220V 50Hz Διαστάσεις: 142x252x84mm Βάρος: 4,50kg Ενσωματωμένος ρυθμιστής φορτισής 15 A	520,00	IN-0246
	Studer AJ 700-48	Ισχύς: 500 VA Τάση εισόδου (DC): 48V Διαστάσεις: 142x252x84mm	523,00	IN-0247

	Studer AJ 1000-12	Ισχύς: 800 VA Τάση εισόδου (DC): 12V Διαστάσεις: 142x440x84mm	802,00	IN-0177
	Studer AJ 1000-12-S	Ισχύς: 800 VA Τάση εισόδου (DC): 24V Διαστάσεις: 142x440x84mm Ενσωματωμένος ρυθμιστής φορτίσης 30 A	891,00	IN-0248
	Studer AJ 1300-24	Ισχύς: 1000 VA Τάση εισόδου (DC): 24V Διαστάσεις: 142x440x84mm	802,00	IN-0162
	Studer AJ 1300-24-S	Ισχύς: 1000 VA Τάση εισόδου (DC): 24V Διαστάσεις: 142x440x84mm Ενσωματωμένος ρυθμιστής φορτίσης 30 A	891,00	IN-0249
	Studer AJ 2100-12	Ισχύς: 2000 VA Τάση εισόδου (DC): 24V Διαστάσεις: 273x415x117mm	1.613,00	IN-0250
	Studer AJ 2100-12-S	Ισχύς: 2000 VA Τάση εισόδου (DC): 24V Διαστάσεις: 273x415x117mm Ενσωματωμένος ρυθμιστής φορτίσης 30 A	1.712,00	IN-0251
	Studer AJ 2400-24	Ισχύς: 2000 VA Τάση εισόδου (DC): 24V Διαστάσεις: 273x415x117mm	1.329,00	IN-0252
	Studer AJ 2400-24-S	Ισχύς: 2000 VA Τάση εισόδου (DC): 24V Διαστάσεις: 273x415x117mm Ενσωματωμένος ρυθμιστής φορτίσης 30 A	1.428,00	IN-0253
	Studer AJ JT8	Remote Control Συμπεριλαμβάνεται καλώδιο 10m	41,00	IN-0254

ΑΝΤΙΣΤΡΟΦΕΙΣ – ΦΟΡΤΙΣΤΕΣ ΣΕΙΡΑΣ STUDER XPC

ΤΥΠΟΣ	ΧΑΡΑΚΤΗΡΙΣΤΙΚΑ	ΤΙΜΗ €	ΚΩΔΙΚΟΣ
	Studer XPC 1400-12 Φορτιστής 45 A	Ισχύς: 1100 VA Τάση εισόδου (DC): 12V Τάση εξόδου (AC): 230V 50Hz Διαστάσεις: 410x215x124mm Βάρος: 11,70kg	1.278,00 IN-0209
	Studer XPC 2200-24 Φορτιστής 37 A	Ισχύς: 1600 VA Τάση εισόδου (DC): 24V Τάση εξόδου (AC): 230V 50Hz Διαστάσεις: 410x215x124mm Βάρος: 12,60kg	1.351,00 IN-0179
	Studer XPC 2200-48 Φορτιστής 20 A	Ισχύς: 1600 VA Τάση εισόδου (DC): 48V Τάση εξόδου (AC): 230V 50Hz Διαστάσεις: 410x215x124mm Βάρος: 12,60kg	1.422,00 IN-0210

ΑΝΤΙΣΤΡΟΦΕΙΣ – ΦΟΡΤΙΣΤΕΣ ΣΕΙΡΑΣ STUDER C



ΤΥΠΟΣ	ΧΑΡΑΚΤΗΡΙΣΤΙΚΑ	ΤΙΜΗ €	ΚΩΔΙΚΟΣ
	Studer C 1600-12 Φορτιστής 55 A	Ισχύς: 1300 VA Τάση εισόδου (DC): 12V Τάση εξόδου (AC): 230V 50Hz Διαστάσεις: 480x215x124mm Βάρος: 16,00kg Ενσωματωμένος φορτιστής 0 - 55 A	1.779,00 IN-0171
	Studer C 2600-24 Φορτιστής 55 A	Ισχύς: 2300 VA Τάση εισόδου (DC): 24V Τάση εξόδου (AC): 230V 50Hz Διαστάσεις: 480x215x124mm Βάρος: 17,10kg	2.016,00 IN-0173
	Studer C 4000-48 Φορτιστής 50 A	Ισχύς: 3500 VA Τάση εισόδου (DC): 48V Τάση εξόδου (AC): 230V 50Hz Διαστάσεις: 480x215x124mm Βάρος: 12,60kg Ενσωματωμένος φορτιστής 0 - 50 A	2.779,00 IN-0211

ΑΝΤΙΣΤΡΟΦΕΙΣ – ΦΟΡΤΙΣΤΕΣ ΣΕΙΡΑΣ STUDER HPC

ΤΥΠΟΣ	ΧΑΡΑΚΤΗΡΙΣΤΙΚΑ	ΤΙΜΗ €	ΚΩΔΙΚΟΣ
	Studer HPC 2800-12 Φορτιστής 110 A	Ισχύς: 2500 VA Τάση εισόδου (DC): 12V Τάση εξόδου (AC): 230V 50Hz Διαστάσεις: 480x290x230mm Βάρος: 33,00kg	2.842,00 IN-0212
	Studer HPC 4400-24 Φορτιστής 100 A	Ισχύς: 4000 VA Τάση εισόδου (DC): 24V Τάση εξόδου (AC): 230V 50Hz Διαστάσεις: 480x290x230mm Βάρος: 39,00 kg	3.581,00 IN-0024
	Studer HPC 6000-48 Φορτιστής 70 A	Ισχύς: 5000 VA Τάση εισόδου (DC): 48V Τάση εξόδου (AC): 230V 50Hz Διαστάσεις: 480x290x230mm Βάρος: 41,00kg	4.163,00 IN-0213
	Studer HPC 8000-48 Φορτιστής 90 A	Ισχύς: 7000 VA Τάση εισόδου (DC): 48V Τάση εξόδου (AC): 230V 50Hz Διαστάσεις: 480x290x230mm Βάρος: 45,00kg	5.103,00 IN-0083

ΑΝΤΙΣΤΡΟΦΕΙΣ – ΦΟΡΤΙΣΤΕΣ ΣΕΙΡΑΣ STUDER XTH

Δυνατότητα παραλληλισμού για μονοφασική και τριφασική λειτουργία.

ΤΥΠΟΣ	ΧΑΡΑΚΤΗΡΙΣΤΙΚΑ	ΤΙΜΗ €	ΚΩΔΙΚΟΣ
 	Studer XTH 3000-12 Φορτιστής 160 A	Ισχύς: 2500 VA Τάση εισόδου (DC): 12V Τάση εξόδου (AC): 230V 50Hz Διαστάσεις: 220x290x500mm Βάρος: 34,00kg	2.970,00 IN-0214
	Studer XTH 5000-24 Φορτιστής 120 A	Ισχύς: 4000 VA Τάση εισόδου (DC): 24V Τάση εξόδου (AC): 230V 50Hz Διαστάσεις: 220x290x500mm Βάρος: 40,00 kg	3.831,00 IN-0215
	Studer XTH 6000-48 Φορτιστής 100 A	Ισχύς: 5000 VA Τάση εισόδου (DC): 48V Τάση εξόδου (AC): 230V 50Hz Διαστάσεις: 220x290x500mm Βάρος: 42,00kg	4.343,00 IN-0216
	Studer XTH 8000-48 Φορτιστής 100 A	Ισχύς: 7000 VA Τάση εισόδου (DC): 48V Τάση εξόδου (AC): 230V 50Hz Διαστάσεις: 220x290x500mm Βάρος: 46,00kg	5.404,00 IN-0217
	Studer RCC-02	Οθόνη ενδείξεων και προγραμματισμού	227,00 IN-0270

ΑΝΤΙΣΤΡΟΦΕΙΣ – ΦΟΡΤΙΣΤΕΣ ΣΕΙΡΑΣ STUDER XTM

Δυνατότητα παραλληλισμού για μονοφασική και τριφασική λειτουργία.

ΤΥΠΟΣ	ΧΑΡΑΚΤΗΡΙΣΤΙΚΑ	ΤΙΜΗ €	ΚΩΔΙΚΟΣ
	Studer XTM 2000-12 Φορτιστής 85 A	Ισχύς: 2000 VA Τάση εισόδου (DC): 12V Τάση εξόδου (AC): 230V 50Hz Διαστάσεις: 133x322x466mm Βάρος: 18,50kg	2.205,00 IN-0256
	Studer XTM 3500-24 Φορτιστής 75 A	Ισχύς: 3500 VA Τάση εισόδου (DC): 24V Τάση εξόδου (AC): 230V 50Hz Διαστάσεις: 133x322x466mm Βάρος: 21,20 kg	2.353,00 IN-0257
	Studer XTM 4000-48 Φορτιστής 65 A	Ισχύς: 4000 VA Τάση εισόδου (DC): 48V Τάση εξόδου (AC): 230V 50Hz Διαστάσεις: 133x322x466mm Βάρος: 22,90kg	2.462,00 IN-0258

ΑΝΤΙΣΤΡΟΦΕΙΣ TRIPP LITE για αυτόνομα Φ/Β συστήματα και UPS

Κυματομορφή τάσης εξόδου: διαμορφωμένο ημίτονο, ενσωματωμένος φορτιστής συς/τών με αυτόματη εναλλαγή από το δίκτυο της Δ.Ε.Η.

ΤΥΠΟΣ	ΧΑΡΑΚΤΗΡΙΣΤΙΚΑ	ΤΙΜΗ €	ΚΩΔΙΚΟΣ
	APS X 3636 Ισχύς: 3600W Τάση εισόδου (DC): 36V Τάση εξόδου (AC): 230V 50Hz Διαστάσεις: 18x21,25x41,25	1.600,00	IN-0218
	APS X 2424 Ισχύς: 2400W Τάση εισόδου (DC): 24V Τάση εξόδου (AC): 230V 50Hz Διαστάσεις: 18x21,25x41,25	1.270,00	IN-0013
	APS X 2012 Ισχύς: 2000W Τάση εισόδου (DC): 12V Τάση εξόδου (AC): 230V 50Hz Διαστάσεις: 18x21,25x41,25	1.040,00	IN-0011
	APS X 1250 Ισχύς: 1250W Τάση εισόδου (DC): 12V Τάση εξόδου (AC): 230V 50Hz Διαστάσεις: 18x21,25x41,25	660,00	IN-0106
	APS X 750 Ισχύς: 750W Τάση εισόδου (DC): 12V Τάση εξόδου (AC): 230V 50Hz Διαστάσεις: 17,8x22,2x22,8	525,00	IN-0108
	PV INT 375 Ισχύς: 375W Τάση εισόδου (DC): 12V Τάση εξόδου (AC): 230V 50Hz Διαστάσεις: 5,1x10,8x17,8	96,00	IN-0021

ΑΝΤΙΣΤΡΟΦΕΙΣ COTEK

για αυτόνομα Φ/Β συστήματα

Πλήρης ημιτονοειδής κυματομορφή τάσης εξόδου, δυνατότητα τηλεενεργοποίησης



ΤΥΠΟΣ	ΧΑΡΑΚΤΗΡΙΣΤΙΚΑ	ΤΙΜΗ €	ΚΩΔΙΚΟΣ
	SK 3000-12 Ισχύς: 3000W Τάση εισόδου (DC): 12V Τάση εξόδου (AC): 230V 50Hz Διαστάσεις: 452x208x166 Βάρος: 9,80kg	1.440,00	IN-0048
	SK 3000-24 Ισχύς: 3000W Τάση εισόδου (DC): 24V Τάση εξόδου (AC): 230V 50Hz Διαστάσεις: 452x208x166 Βάρος: 9,80kg	1.440,00	IN-0025
	SK 2000-12 Ισχύς: 2000W Τάση εισόδου (DC): 12V Τάση εξόδου (AC): 230V 50Hz Διαστάσεις: 422x208x160 Βάρος: 9,00kg	980,00	IN-0065
	SK 2000-24 Ισχύς: 2000W Τάση εισόδου (DC): 24V Τάση εξόδου (AC): 230V 50Hz Διαστάσεις: 422x208x160 Βάρος: 9,00kg	980,00	IN-0049
	SK 1500-12 Ισχύς: 1500W Τάση εισόδου (DC): 12V Τάση εξόδου (AC): 230V 50Hz Διαστάσεις: 415x191x88 Βάρος: 4,80kg	710,00	IN-0068
	SK 1500-24 Ισχύς: 1500W Τάση εισόδου (DC): 24V Τάση εξόδου (AC): 230V 50Hz Διαστάσεις: 415x191x88 Βάρος: 4,80kg	710,00	IN-0078
	SK 1000-12 Ισχύς: 1000W Τάση εισόδου (DC): 12V Τάση εξόδου (AC): 230V 50Hz Διαστάσεις: 383x182x88 Βάρος: 4,00kg	516,00	IN-0067

	SK 1000-24	Ισχύς: 1000W Τάση εισόδου (DC): 24V Τάση εξόδου (AC): 230V 50Hz Διαστάσεις: 383x182x88 Βάρος: 4,00kg	516,00	IN00-72
	SK 350-12	Ισχύς: 350W Τάση εισόδου (DC): 12V Τάση εξόδου (AC): 230V 50Hz Διαστάσεις: 237x155x72 Βάρος: 3,50kg	180,00	IN-0148
	S 350-24	Ισχύς: 350W Τάση εισόδου (DC): 24V Τάση εξόδου (AC): 230V 50Hz Διαστάσεις: 237x155x72 Βάρος: 3,50kg	176,00	IN-0219
	Τηλεχειριστήριο 12/24V ON - OFF		50,00	IN-0051
	Τηλεχειριστήριο 12/24V ON - OFF με ένδειξη		150,00	IN-0050

ΑΝΤΙΣΤΡΟΦΕΙΣ FRONIUS

για διασυνδεδεμένα με το δίκτυο της Δ.Ε.Η Φ/Β συστήματα

Οθόνη LCD, εύκολη καταγραφή και μεταφορά δεδομένων σε Η/Υ ή σε μεγάλη εξωτερική οθόνη, συνδυασμός πολλαπλών Fronius IG, τριφασική λειτουργία, προαιρετικό αδιάβροχο περίβλημα για την εγκατάστασή τους σε εξωτερικό χώρο.

ΤΥΠΟΣ	ΧΑΡΑΚΤΗΡΙΣΤΙΚΑ	ΤΙΜΗ €	ΚΩΔΙΚΟΣ
 	FRONIUS IG 15 Ισχύς Φ/Β: 1300-2000Wp Τάση εισόδου (DC): 150-400V 500Vmax Ισχύς εξόδου (AC): 1300W-1500Wmax Διαστάσεις: 366x338x220 Βάρος: 9,00kg	1.403,00	IN-0014
	FRONIUS IG 20 Ισχύς Φ/Β: 1800-2700Wp Τάση εισόδου (DC): 150-400V 500Vmax Ισχύς εξόδου (AC): 1800W-2000Wmax Διαστάσεις: 366x338x220 Βάρος: 9,00kg	1.510,00	IN-0159
	FRONIUS IG 30 Ισχύς Φ/Β: 2500-3600Wp Τάση εισόδου (DC): 150-400V 500Vmax Ισχύς εξόδου (AC): 2500W-2650Wmax Διαστάσεις: 366x338x220 Βάρος: 9,00kg	1.590,00	IN-0015
	FRONIUS IG 40 Ισχύς Φ/Β: 3500-5500Wp Τάση εισόδου (DC): 150-400V 500Vmax Ισχύς εξόδου (AC): 3500W-5500Wmax Διαστάσεις: 629x338x220 Βάρος: 16,00kg	2.382,00	IN-0016
	FRONIUS IG 60HV Ισχύς Φ/Β: 4600-6700Wp Τάση εισόδου (DC): 150-400V 530Vmax Ισχύς εξόδου (AC): 4600W-5000Wmax Διαστάσεις: 629x338x220 Βάρος: 16,00kg	2.576,00	IN-0017
	FRONIUS IG Plus 35 Ισχύς Φ/Β: 3700 Wp Τάση εισόδου (DC): 230-500V 600Vmax Ισχύς εξόδου (AC): 3500W Διαστάσεις: 631x434x244mm Βάρος: 14,00kg	2.226,00	IN-0220

 	FRONIUS IG Plus 50 Ισχύς Φ/Β: 4200 Wp Τάση εισόδου (DC): 230-500V 600Vmax Ισχύς εξόδου (AC): 4000W Διαστάσεις: 631x434x244mm Βάρος: 14,00kg	2.332,00	IN-0221
	FRONIUS IG Plus 70 Ισχύς Φ/Β: 6800 Wp Τάση εισόδου (DC): 230-500V 600Vmax Ισχύς εξόδου (AC): 6500W Διαστάσεις: 926x434x244mm Βάρος: 26,00kg	3.817,00	IN-0018
	FRONIUS IG Plus 100 Ισχύς Φ/Β: 8400 Wp Τάση εισόδου (DC): 230-500V 600Vmax Ισχύς εξόδου (AC): 8000W Διαστάσεις: 926x434x244mm Βάρος: 26,00kg	4.085,00	IN-0222
	FRONIUS IG Plus 120 Ισχύς Φ/Β: 10500 Wp Τάση εισόδου (DC): 230-500V 600Vmax Ισχύς εξόδου (AC): 10000W Τριφασικός Διαστάσεις: 1221x434x244mm Βάρος: 38,00kg	5.201,00	IN-0174
	FRONIUS IG Plus 150 Ισχύς Φ/Β: 12600 Wp Τάση εισόδου (DC): 230-500V 600Vmax Ισχύς εξόδου (AC): 12000W Τριφασικός Διαστάσεις: 1221x434x244mm Βάρος: 38,00kg	5.290,00	IN-0016
	FRONIUS IG 300 Ισχύς Φ/Β: 24-31kWp Τάση εισόδου (DC): 210-420V 530Vmax Ισχύς εξόδου (AC): 24kW Διαστάσεις: 600x600x2557 mm Βάρος: 225,00kg	14.595,00	IN-0169
	FRONIUS IG 400 Ισχύς Φ/Β: 32-42kWp Τάση εισόδου (DC): 210-420V 530Vmax Ισχύς εξόδου (AC): 32kW Διαστάσεις: 600x600x2557 mm Βάρος: 245,00kg	17.789,00	IN-0164
	FRONIUS IG 500 Ισχύς Φ/Β: 40-52kWp Τάση εισόδου (DC): 210-420V 530Vmax Ισχύς εξόδου (AC): 40kW Διαστάσεις: 600x600x2557 mm Βάρος: 265,00kg	21.687,00	IN-0008
Data logger pro box & software		430,00	IN-0124
Μετεωρολογικός σταθμός με αισθητήρια (ταχύτητας ανέμου, θερμοκρασίας περιβάλλοντος, θερμοκρασίας Φ/Β γεννητριών, πυρανόμετρο)		1.058,40	IN-0255
Κάρτα επικοινωνίας και σύνδεσης παρελκομένων		95,00	IN-0029
Τροφοδοτικό γραμμής (Power supply DAT COM)		69,00	TP-0001
GSM Modem επικοινωνίας Siemens TC35i T A 100 Kit		376,00	IN-0006
Καλώδιο σύνδεσης παρελκομένων Flat Line 8-poles 100 μέτρα		140,00	IN00-73
Μεγάλη οθόνη ενδείξεων για το κοινό		2.970,00	IN-0045
Κιτίο παραλληλισμού για IG 15-20-30		151,00	IN-0223
Κιτίο παραλληλισμού για IG 40-60		217,00	IN-0224
Κιτία παραλληλισμού για inverters σειράς IG 300-400-500			
	Fronius IG String Control 250 / 25 Αριθμός String: 25 ή 250 A Μέγιστη τάση εισόδου: 600 V Προστασία: IP 55 Διαστάσεις: 680 x 500 x 170 mm Βάρος: 10,00kg	2.084,00	IN-0283

- 10 ετή επέκταση εγγύησης για τους IG35/50 : Παρακαλούμε επικοινωνήστε μαζί μας.
 ➤ 10 ετή επέκταση εγγύησης για τους IG plus70 & 100 : Παρακαλούμε επικοινωνήστε μαζί μας.
 ➤ 10 ετή επέκταση εγγύησης για τους IG Plus 120 & IG Plus 150 : Παρακαλούμε επικοινωνήστε μαζί μας.
 ➤ 10 ετή επέκταση εγγύησης για τους IG 15 –IG 30 : Παρακαλούμε επικοινωνήστε μαζί μας.
 ➤ 10 ετή επέκταση εγγύησης για τους IG 40 & IG 60 : Παρακαλούμε επικοινωνήστε μαζί μας.
 ➤ 10 ετή επέκταση εγγύησης για τους IG Central Inverter : Παρακαλούμε επικοινωνήστε μαζί μας.
 ➤ Επέκταση εγγύησης για τους IG 300 –IG 500 : Παρακαλούμε επικοινωνήστε μαζί μας.
 ➤ Παρατήρηση:
Όλα τα Inverter Fronius είναι εξοπλισμένα με ENS και Greek Set Up όπως ορίζεται από τους εθνικούς κανονισμούς για να μπορούν να συνδεθούν νόμιμα με το δίκτυο της Δ.Ε.Η.

ΑΝΤΙΣΤΡΟΦΕΑΣ SIEMENS

για διασυνδεδεμένα με το δίκτυο της Δ.Ε.Η Φ/Β συστήματα

από 30kVA έως 1,6MVA, μεταφορά δεδομένων σε Η/Υ, τριφασική λειτουργία, πλήρη σειρά παρελκομένων

ΤΥΠΟΣ	ΧΑΡΑΚΤΗΡΙΣΤΙΚΑ	ΤΙΜΗ €	ΚΩΔΙΚΟΣ
	SIEMENS PVM 10 Ισχύς εξόδου (AC): 10kW Max. 10kW Τάση εισόδου (DC): 380-850V Μέγιστο ρεύμα εισόδου: 29 A Διαστάσεις: 530 x600x265 mm Βάρος: 830,00kg	6.390,00	IN - 0157
	SINVERT SOLAR 100 Ισχύς εξόδου (AC): 100kW Max. 105kW Τάση εισόδου (DC): 450-750V Αριθμός εισόδων (DC): 3 Μέγιστο ρεύμα κάθε εισόδου: 80A Διαστάσεις: 1910x920x840 cm Βάρος: 830,00kg	Παρακαλούμε επικοινωνήστε μαζί μας.	IN-0155

ΑΝΤΙΣΤΡΟΦΕΙΣ STECA

για διασυνδεδεμένα με το δίκτυο της Δ.Ε.Η Φ/Β συστήματα

Μικρές, εύχρηστες μονάδες ιδανικές για οικιακές και εκπαιδευτικές εφαρμογές, δυνατότητα παραλληλισμού, τοποθέτηση σε ράγα (DIN RAIL), δυνατότητα απομακρυσμένης παρακολούθησης



Τύπος	Ισχύς	Τάση εισόδου (DC)	Τάση εξόδου (AC)	Διαστάσεις (ΥxΜxΠ)mm	Προστασία	Συνδέσεις	Τιμή €	ΚΩΔΙΚΟΣ
StecaGrid 300-M	300 W	45 – 135 V	230 V 50 Hz	242x186x71	IP 20	MC3 connectors	374,00	IN-0136
StecaGrid 500-T	500 W	45 – 230 V	230 V 50 Hz	242x186x71	IP 20	Typo connectors	416,00	IN-0010
StecaGrid 500-M	500 W	45 – 230 V	230 V 50 Hz	242x186x71	IP 20	MC3 connectors	408,00	IN-0105

Τύπος	Ισχύς	Τάση εισόδου (DC)	Τάση εξόδου (AC)	Διαστάσεις (ΥxΜxΠ)mm	Προστασία	Συνδέσεις	Τιμή €	ΚΩΔΙΚΟΣ
StecaGrid 2000 Master-M	2000W	80 – 400 V	230 V 50 Hz	515x351x140	IP 55	MC4 connectors	1.647,00	IN-0230
StecaGrid 2000 D-Master-M	2000W	80 – 400 V	230 V 50 Hz	515x351x140	IP 55	MC4 connectors	1.703,00	IN-0231
StecaGrid 2000 Master-T	2000W	80 – 400 V	230 V 50 Hz	515x351x140	IP 55	Typo connectors	423,00	IN-0232
StecaGrid 2000 D-Master-T	2000W	80 – 400 V	230 V 50 Hz	515x351x140	IP 55	Typo connectors	2.129,00	IN-0233

Τύπος	Ισχύς	Τάση εισόδου (DC)	Τάση εξόδου (AC)	Διαστάσεις (ΥxΜxΠ)mm	Προστασία	Συνδέσεις	Τιμή €	ΚΩΔΙΚΟΣ
StecaGrid 2000 Slave-M	2000W	80 - 400 V	230 V 50 Hz	512x226x140	IP 65	MC4 connectors	1.213,00	IN-0234
StecaGrid 2000 Slave-T	2000W	80 - 400 V	230 V 50 Hz	512x226x140	IP 65	Typo connectors	1.515,00	IN-0235

Παρελκόμενα Αντιστροφών Steca

Τύπος	Αυτοκατανάλωση	Διαστάσεις	Τιμή €	ΚΩΔΙΚΟΣ
StecaGrid Guard - D Μονάδα παρακολούθησης για Steca Grid 300/500 με ENS	2,7W	250x175x70	404,00	IN-0002
Steca Grid Remote Ασύρματη επικοινωνία για Steca Grid 300/500 μόνο σε συνδυασμό με Guard N/D			218,00	IN-0091

- **ΛΟΓΩ ΤΗΣ ΣΥΝΕΧΟΥΣ ΑΥΞΗΣΗΣ ΤΟΥ ΜΟΛΥΒΔΟΥ ΟΙ ΤΙΜΕΣ ΤΩΝ ΣΥΣ/ΤΩΝ ΕΙΝΑΙ ΕΝΔΕΙΚΤΙΚΕΣ, ΠΡΙΝ ΤΗΝ ΠΑΡΑΓΕΛΙΑ ΣΑΣ ΠΑΡΑΚΑΛΩ ΕΠΙΚΟΙΝΩΝΗΣΤΕ ΜΑΖΙ ΜΑΣ**

ΣΥΣΣΩΡΕΥΤΕΣ SOLAR BANNER ΑΥΣΤΡΙΑΣ

Ανοικτού τύπου, αργής εκφόρτισης μεγάλης βύθισης

Τύπος	Τάση	Χωρητικότητα C20	Διαστάσεις (ΥxΜxΠ)mm	Βάρος	Τιμή €	ΚΩΔΙΚΟΣ
Solar 230	12 V	230 Ah	240x513x276	65 kg	398,00	ΣΥ-0001
Solar 100	12 V	100 Ah	190x354x175	33 kg	166,00	ΣΥ-0002

ΣΥΣΣΩΡΕΥΤΕΣ SOLAR DELCO ΓΑΛΛΙΑΣ

Κλειστού τύπου, αργής εκφόρτισης μεγάλης βύθισης, άνευ συντήρησης

Τύπος	Τάση	Χωρητικότητα C20	Διαστάσεις (ΥxΜxΠ)mm	Βάρος	Τιμή €	ΚΩΔΙΚΟΣ
E-nex Solar 105	12 V	105 Ah	240x330x175	35 kg	157,00	ΣΥ-0168
AC DELCO	12 V	115 Ah	240x330x175	35 kg	222,00	ΣΥ-0003

ΣΥΣΣΩΡΕΥΤΕΣ SOLAR τύπου EPzS

Ανοικτού τύπου, σε αδιαφανή δοχεία, χαμηλής συγκέντρωσης αντιμονίου, αργής εκφόρτισης μεγάλης βύθισης και πολλών κύκλων φόρτισης-εκφόρτισης

Τύπος	Τάση	Χωρητικότητα C10/C20	Διαστάσεις (ΥxΠxΜ)mm	Βάρος	Τιμή €	ΚΩΔΙΚΟΣ
4EPzS 320	2 V	320/432 Ah	495x198x88	20,50 kg	171,00	ΣΥ-0051
5EPzS 400	2 V	400 /648 Ah	495x198x106	25,00 kg	204,00	ΣΥ-0012
6EPzS 480	2 V	480 /648 Ah	495x198x124	29,60 kg	237,00	ΣΤ-0014
7 EPzS 640	2 V	640 /864 Ah	495x155x210	38,20 kg	303,00	ΣΤ-0006
10 EPzS 800	2 V	800 /1080 Ah	495x191x210	48,90 kg	368,00	ΣΤ-0015

ΣΥΣΣΩΡΕΥΤΕΣ SOLAR τύπου Varta OPzS

Ανοικτού τύπου, σε διαφανή δοχεία, χαμηλής συγκέντρωσης αντιμονίου, αργής εκφόρτισης μεγάλης βύθισης και πολλών κύκλων φόρτισης-εκφόρτισης

Τύπος	Τάση	Χωρητικότητα C120	Διαστάσεις (ΥxΜxΠ)mm	Βάρος	Τιμή €	ΚΩΔΙΚΟΣ
OPzS 200	2 V	305 Ah	400x103x206	17,0 kg	118,00	ΣΥ-0094
OPzS 250	2 V	380 Ah	400x124x206	21,0 kg	138,00	ΣΤ-0016
OPzS 300	2 V	450 Ah	400x145x206	24,4 kg	158,00	ΣΥ-0088
OPzS 350	2 V	550 Ah	515x124x206	27,3 kg	164,00	ΣΥ-0039
OPzS 420	2 V	660 Ah	515x145x206	32,1 kg	179,00	ΣΥ-0013
OPzS 490	2 V	765 Ah	515x166x206	36,8 kg	203,00	ΣΤ-0005
OPzS 600	2 V	990 Ah	695x145x206	45,5 kg	227,00	ΣΥ-0115
OPzS 700	2 V	1170 Ah	695x210x191	59,6 kg	285,00	ΣΤ-0017
OPzS 800	2 V	1320 Ah	695x210x191	63,2 kg	310,00	ΣΤ-0006
OPzS 900	2 V	1510 Ah	695x210x233	72,4 kg	346,00	ΣΤ-0018
OPzS 1000	2 V	1650 Ah	695x210x233	75,8 kg	372,00	ΣΥ-0069
OPzS 1100	2 V	1840 Ah	695x210x275	85,6 kg	407,00	ΣΤ-0019
OPzS 1200	2 V	1980 Ah	695x210x275	89,2 kg	432,00	ΣΥ-0124
OPzS 1375	2 V	2190 Ah	845x210x275	108,4 kg	519,00	ΣΤ-0020
OPzS 1500	2 V	2350 Ah	845x210x275	112,6 kg	551,00	ΣΥ-0140
OPzS 2000	2 V	3100 Ah	815x212x399	155,8 kg	737,00	ΣΤ-0021

ΣΥΣΣΩΡΕΥΤΕΣ SOLAR OPzV SONNENSCHNITT – EXIDE GROUP, GEL Γερμανίας

Κλειστού τύπου gel σε αδιαφανή δοχεία, αργής εκφόρτισης μεγάλης βύθισης και πολλών κύκλων φόρτισης, μηδενικής συντήρησης.

Τύπος	Τάση	Χωρητικότητα C20	Διαστάσεις (ΜxΠxΥ)mm	Βάρος	Τιμή €	ΚΩΔΙΚΟΣ
4OPzV 240	2 V	240 Ah	105x208x398	19,5 kg	Επικοινωνήστε μαζί μας	ΣΤ-0022
5OPzV 400	2 V	400 Ah	126x208x513	31,0 kg	Επικοινωνήστε μαζί μας	ΣΤ-0023
7OPzV 600	2 V	600 Ah	168x208x513	42,0 kg	Επικοινωνήστε μαζί μας	ΣΤ-0024
6OPzV 720	2 V	720 Ah	147x208x588	50,0 kg	Επικοινωνήστε μαζί μας	ΣΤ-0025
8OPzV 960	2 V	960 Ah	215x193x688	68,0 kg	Επικοινωνήστε μαζί μας	ΣΤ-0026
10OPzV 1200	2 V	1200 Ah	215x235x688	82,0 kg	Επικοινωνήστε μαζί μας	ΣΤ-0027

ΣΥΣΣΩΡΕΥΤΕΣ Rolls Solar Series, ΚΑΝΑΔΑ

Τύπος	Τάση	Χωρητικότητα C10/C20/C100	Διαστάσεις (ΜxΠxΥ)mm	Βάρος	Τιμή €	ΚΩΔΙΚΟΣ
ROLLS 4000	T 12 136	12 V	116/136/181	345/171/286	41,00 kg	473,00 ΣΥ-0170
	T12 250	12 V	170/200/250	391/178/365	57,00 kg	532,00 ΣΥ-0171
	S 460	6 V	298/350/460	312x181x425	53,10 kg	398,00 ΣΥ-0136
	S 530	6 V	340/400/530	312x181x425	57,60 kg	436,00 ΣΥ-0145
ROLLS 5000	4 CS 17P	4 V	465/546/770	365x209x209	58,10 kg	614,00 ΣΥ-0148
	4 KS 21P	4 V	939/1104/1557	400x238x628	121,10 kg	1.191,00 ΣΥ-0135
	6 CS 21P	6 V	581/683/1557	558x247x463	122,90 kg	1.134,00 ΣΥ-0149
	6 CS 25P	6 V	698/820/1900	558x285x463	144,20 kg	1.405,00 ΣΥ-0150

Παρελκόμενα συσσωρευτών

Τύπος	Τιμή €	ΚΩΔΙΚΟΣ
Ακροδέκτες συσσωρευτών (ζεύγος)	3,70	ΔΥ-0149
Καλώδιο σύνδεσης συσσωρευτών	4,10	-
Πυκνόμετρο	3,00	ΔΥ-0004

ΦΟΡΤΙΣΤΕΣ ΣΥΣΣΩΡΕΥΤΩΝ

Για συσσωρευτές ανοικτού & κλειστού τύπου, ψύξη με βεβαιασμένη ροή αέρα
Κατάλληλοι για φόρτιση από ηλεκτροπαραγωγό ζεύγος (H/Z) ή από το δίκτυο της Δ.Ε.Η.

Τύπος	Τάση	Μέγιστη ένταση	Ρύθμιση τάσης φόρτισης	Ενδείξεις	Τιμή €	ΚΩΔΙΚΟΣ
Auto 1250	12 V	50 A	Διακόπτης 3 θέσεων	Amp	363,00	EM-0022
Auto 12100	12 V	100 A	Διακόπτης 3 θέσεων	Volt/ Amp	598,00	EM-0042
Auto 2450	24 V	50 A	Διακόπτης 3 θέσεων	Amp	433,00	EM-0021
Auto 24100	24 V	100 A	Διακόπτης 3 θέσεων	Volt/ Amp	742,00	EM-0014
Auto 24150 τριφασικός	24 V	150 A	Διακόπτης 6 θέσεων	Volt/ Amp	Επικοινωνήστε μαζί μας	EM-0039
Auto 24200 τριφασικός	24 V	200 A	Διακόπτης 6 θέσεων	Volt/ Amp	Επικοινωνήστε μαζί μας	EM-0041
Auto 48200 τριφασικός	48 V	200 A	Διακόπτης 6 θέσεων	Volt/ Amp	Επικοινωνήστε μαζί μας	EM-0043

ΦΟΡΤΙΣΤΕΣ ΣΥΣΣΩΡΕΥΤΩΝ

Για συσσωρευτές ανοικτού & κλειστού τύπου, ψύξη με βεβαιασμένη ροή αέρα
Κατάλληλοι για φόρτιση από ηλεκτροπαραγωγό ζεύγος (H/Z) ή από το δίκτυο της Δ.Ε.Η.

Τύπος	Τάση	Μέγιστη ένταση	Ρύθμιση τάσης φόρτισης	Ενδείξεις	Τιμή €	ΚΩΔΙΚΟΣ
Micro 1220	12 V	20 A	Μικροεπεξεργαστής	LCD οθόνη	484,00	EM-0044
Micro 1240	12 V	40 A	Μικροεπεξεργαστής	LCD οθόνη	632,00	EM-0045
Micro 1260	12 V	60 A	Μικροεπεξεργαστής	LCD οθόνη	828,00	EM-0046
Micro 2420	24 V	20 A	Μικροεπεξεργαστής	LCD οθόνη	575,00	EM-0047
Micro 2440	24 V	40 A	Μικροεπεξεργαστής	LCD οθόνη	698,00	EM-0048
Micro 2460	24 V	60 A	Μικροεπεξεργαστής	LCD οθόνη	1.053,00	EM-0049

ΦΟΡΤΙΣΤΕΣ ΣΥΣΣΩΡΕΥΤΩΝ COTEK

Για συσσωρευτές ανοικτού & κλειστού τύπου ή GEL Σταθερού ρεύματος, ελεγχόμενοι από μικροεπεξεργαστή

Τύπος	Τάση	Μέγιστη ένταση	Λειτουργία μικροεπεξεργαστή	Τιμή €	ΚΩΔΙΚΟΣ
BP-1205	12 V	5 A	μικροεπεξεργαστής	80,00	ΦΟ-0006
BP-1210	12 V	10 A	μικροεπεξεργαστής	119,00	ΦΟ-0005
BP-2403	24 V	3 A	μικροεπεξεργαστής	80,00	ΦΟ-0007
BP-2405	24 V	5 A	μικροεπεξεργαστής	119,00	ΦΟ-0008

ΟΡΓΑΝΑ ΠΙΝΑΚΑ

Τύπος	Κλίμακα έντασης	Τιμή €	ΚΩΔΙΚΟΣ
ΑΜΠΕΡΟΜΕΤΡΑ	0-30 A	12,90	ΔΥ-0001
ΒΟΛΤΟΜΕΤΡΑ	0-30 V	12,90	ΔΥ-0296

ΑΝΕΜΟΓΕΝΝΗΤΡΙΕΣ Αμερικής

Ενσωματωμένος ρυθμιστής φόρτισης συσσωρευτών, προστασία από ισχυρούς ανέμους, τεχνολογία πτερυγίων και έκκεντρο μηχανικής προστασίας

ΤΥΠΟΣ	ΧΑΡΑΚΤΗΡΙΣΤΙΚΑ	ΤΙΜΗ €	ΚΩΔΙΚΟΣ
	Air Breeze Ισχύς: 200W Ταχύτητα ονομαστικής ισχύος: 12,5 m/s Ταχύτητα έναρξης παραγωγής: 2,68 m/s Τάση συστήματος : 12 ή 24 V Διάμετρος επιφάνειας σάρωσης: 1,17m Αριθμός πτερυγίων: 3 Βάρος: 5,90kg	883,00	ΑΓ-0045 (12 V) ΑΓ-0038(24 V)
	WHISPER H -100 Ισχύς: 900W Ταχύτητα ονομαστικής ισχύος: 12,5 m/s Ταχύτητα έναρξης παραγωγής: 3,4 m/s Τάση συστήματος : 12/24/36/48V Διάμετρος επιφάνειας σάρωσης: 2,10m Αριθμός πτερυγίων: 3 Βάρος: 21,00kg	3.156,00	ΑΓ-0036
	WHISPER H -200 Ισχύς: 1000W Ταχύτητα ονομαστικής ισχύος: 10,5 m/s Ταχύτητα έναρξης παραγωγής: 3,1 m/s Τάση συστήματος : 12/24/36/48V Διάμετρος επιφάνειας σάρωσης: 2,80m Αριθμός πτερυγίων: 3 Βάρος: 30,00kg	3.814,00	ΑΓ-0035
	Whisper 500 Ισχύς: 3000W Ταχύτητα ονομαστικής ισχύος: 10,7 m/s Ταχύτητα έναρξης παραγωγής: 3,1 m/s Τάση συστήματος : 24/48V Διάμετρος επιφάνειας σάρωσης: 4,50m Αριθμός πτερυγίων: 2 Βάρος: 70,00kg	9.880,00	ΑΓ-0047

ΒΑΣΕΙΣ ΣΤΗΡΙΞΗΣ Φ/Β ΓΕΝΝΗΤΡΙΩΝ

Αρθρωτές βάσεις στήριξης, γαλβανισμένες εν θερμώ (πάχος κυκλοδοκού: 3mm). Δυνατότητα αυξομείωσης της γωνίας κλίσης, για την βέλτιστη εποχιακή απόδοση των Φ/Β γεννητριών.

ΤΥΠΟΣ	ΧΑΡΑΚΤΗΡΙΣΤΙΚΑ	ΤΙΜΗ €	ΚΩΔΙΚΟΣ
	ΒΑΣΗ ΣΤΗΡΙΞΗΣ ΜΙΚΡΗ Κατάλληλη για 2 Φ/Β γεννήτριες 80W, 85W, 120W ή 1 Φ/Β γεννήτρια 165 - 185W	82,00	ΔΥ-0259
	ΒΑΣΗ ΣΤΗΡΙΞΗΣ ΜΕΓΑΛΗ Κατάλληλη για 2 Φ/Β γεννήτριες 165W- 185W ή 3 Φ/Β γεννήτριες 80W - 85W	106,00	ΔΥ-0011
	ΒΑΣΗ ΣΤΗΡΙΞΗΣ SUPER Κατάλληλη για 2 Φ/Β γεννήτριες 200W- 240W	135,00	ΔΥ - 0012

ΛΑΜΠΤΗΡΕΣ ΗΛΕΚΤΡΟΝΙΚΟΙ 12-24V DC

Υποδοχή E27, εξοικονόμηση ενέργειας μέχρι και 80% σε σχέση με αντίστοιχους λαμπτήρες πυράκτωσης, διάρκεια ζωής: >6.000 ώρες λειτουργίας

ΤΥΠΟΣ	ΧΑΡΑΚΤΗΡΙΣΤΙΚΑ	ΤΙΜΗ €	ΚΩΔΙΚΟΣ
	Solsum ESL5	Ισχύς: 5W Ένταση φωτεινής ροής: 210 Lm Απόχρωση φωτισμού: λευκό/κίτρινο Διάρκεια ζωής: >6.000 ώρες λειτουργίας	11,80 ΛΑ-0001
	Solsum ESL7	Ισχύς: 7W Ένταση φωτεινής ροής: 320 Lm Απόχρωση φωτισμού: λευκό/κίτρινο Διάρκεια ζωής: >6.000 ώρες λειτουργίας	11,80 ΛΑ-0002
	Solsum ESL11	Ισχύς: 11W Ένταση φωτεινής ροής: 550 Lm Απόχρωση φωτισμού: λευκό/κίτρινο Διάρκεια ζωής: >6.000 ώρες λειτουργίας	11,80 ΛΑ-0003
	Neonlite 24V	Ισχύς: 15W Ένταση φωτεινής ροής: 900 Lm Απόχρωση φωτισμού: λευκό Διάρκεια ζωής: >6.000 ώρες λειτουργίας	11,80 ΛΑ-0004

ΑΥΤΟΝΟΜΑ ΦΩΤΙΣΤΙΚΑ ΔΡΟΜΟΥ

Κατάλληλα για κοινοτικό φωτισμό (πάρκα, πλατείες, πεζόδρομους, προβλήτες)
Αυτόνομη λειτουργία χειμώνα – καλοκαίρι με αυτόματη έναυση (νύχτα) –σβέση (ημέρα)

ΤΥΠΟΣ	ΧΑΡΑΚΤΗΡΙΣΤΙΚΑ	ΤΙΜΗ €	ΚΩΔΙΚΟΣ
	PS 101	Ιστός: σκαλιστό μαντέμι ή ιστός της επιλογής σας. Φ/Β γεννήτρια: 80W Συσσωρευτής: 80Ah κλειστού τύπου Ρυθμιστής φόρτισης: Steca PR 1010 10 A Λυχνία: 650 Lm Σύστημα αυτοματισμού Ύψος: 4,10m Βάρος: 150,00kg	Επικοινωνήστε μαζί μας ΑΦ-0001
	SSL20B-M-LED	20 λάμπες LED, 2000 Lm 2 Φ/Β γεννήτριες: 90W 2 Συσσωρευτής: 115Ah κλειστού τύπου Διάρκεια ζωής λαμπτήρων: >100.000 ώρες λειτουργίας Ρυθμιστής φόρτισης: Steca PR 1515 15 A Βάρος: 100,00kg	2.366,00 ΑΦ-0003
	SSL24B-M-LED	24 λάμπες LED, 2400 Lm 2 Φ/Β γεννήτριες: 90W 2 Συσσωρευτής: 115Ah κλειστού τύπου Διάρκεια ζωής λαμπτήρων: >100.000 ώρες λειτουργίας Ρυθμιστής φόρτισης: Steca PR 1515 15 A Βάρος: 100,00kg	2.404,00 ΑΦ-0005
	SSL30B-M-LED	30 λάμπες LED, 3000 Lm 2 Φ/Β γεννήτριες: 130W 3 Συσσωρευτές: 115Ah κλειστού τύπου Διάρκεια ζωής λαμπτήρων: >100.000 ώρες λειτουργίας Ρυθμιστής φόρτισης: Steca PR 2020 20 A Βάρος: 145,00kg	2.917,00 ΑΦ-0007

ΗΛΙΑΚΟ ΨΥΓΕΙΟ 12/24V DC

ΤΥΠΟΣ	ΧΑΡΑΚΤΗΡΙΣΤΙΚΑ	ΤΙΜΗ €	ΚΩΔΙΚΟΣ
	Steca SolarFridge PF166 Τάση Φ/Β συστήματος: 12V, 24V DC Ενεργειακή κλάση: A++ Συντήρηση και κατάψυξη τροφίμων. Απαιτούμενη ισχύς Φ/Β 60 – 80 Watt Ψύξη με Κομπρέσορα. Κλειδωμά με ασφάλεια. Ρυθμιζόμενη Θερμοκρασία. Οθόνη ενδείξεων θερμοκρασίας. Χωρητικότητα : 166 lt Διαστάσεις: 917 x 872 x 709 mm Βάρος: 61kg	1.040,00	ΨΥ-0001

**ΑΥΤΟΝΟΜΟΙ ΝΑΥΤΙΚΟΙ ΠΥΡΣΟΙ VEGA ΝΕΑΣ ΖΗΛΑΝΔΙΑΣ ΜΕ LED, ΓΙΑ ΦΑΡΟΥΣ
ΣΕ ΔΙΑΦΟΡΑ ΧΡΩΜΑΤΑ**

ΤΥΠΟΣ	ΧΑΡΑΚΤΗΡΙΣΤΙΚΑ	ΤΙΜΗ €	ΚΩΔΙΚΟΣ
	VLB-36 (small) Fixed Ορατότητα :3,5-6,5 N.M. σε T0.74 Χαρακτηριστικά 256 Προστασία Ip68 Θερμοκρασία λειτουργίας :-30 +50 °C Service Life 12 Έτη Αυτοκατανάλωση : 4 mA την νύχτα 0,5 mA την Ημέρα Συσσωρευτής 12 Ah Ισχύς Φ/Β γεννητριών 6 W Διαστάσεις: 90 x 170 mm	2825,00	Επικοινωνήστε μαζί μας
	VLB-36 (medium) Fixed Ορατότητα :3,5-6,5 N.M. σε T0.74 Χαρακτηριστικά 256 Προστασία Ip68 Θερμοκρασία λειτουργίας :-30 +50 °C Service Life 12 Έτη Αυτοκατανάλωση : 4 mA την νύχτα 0,5 mA την Ημέρα Συσσωρευτής 18 Ah Ισχύς Φ/Β γεννητριών 9,75 W Διαστάσεις: 120 x 170 mm	3000,00	Επικοινωνήστε μαζί μας
	VLB-36 (Large) Fixed Ορατότητα :3,5-6,5 N.M. σε T0.74 Χαρακτηριστικά 256 Προστασία Ip68 Θερμοκρασία λειτουργίας :-30 +50 °C Service Life 12 Έτη Αυτοκατανάλωση : 4 mA την νύχτα 0,5 mA την Ημέρα Συσσωρευτής 35 Ah Ισχύς Φ/Β γεννητριών 18 W Διαστάσεις: 180 x 170 mm	3482,00	Επικοινωνήστε μαζί μας

**ΚΕΦΑΛΕΣ ΝΑΥΤΙΚΩΝ ΠΥΡΣΩΝ VEGA ΝΕΑΣ ΖΗΛΑΝΔΙΑΣ ΜΕ LED, ΓΙΑ ΦΑΡΟΥΣ
ΣΕ ΔΙΑΦΟΡΑ ΧΡΩΜΑΤΑ**

ΤΥΠΟΣ	ΧΑΡΑΚΤΗΡΙΣΤΙΚΑ	ΤΙΜΗ €	ΚΩΔΙΚΟΣ
	VLB-42 6V* Ορατότητα :2-3 N.M. σε T0.74 Χαρακτηριστικά 256 Τάση εισόδου: 6 Volt. Προστασία Ip67 Θερμοκρασία λειτουργίας :-30 +60°C Διαστάσεις: Φ 89 και Ύψος 170 mm Φωτοκύτταρο: Όχι	735,00	Επικοινωνήστε μαζί μας
	VLB-42 12V* Ορατότητα :2-3 N.M. σε T0.74 Χαρακτηριστικά 256 Τάση εισόδου: 12 Volt. Προστασία Ip67 Θερμοκρασία λειτουργίας :-30 +60°C Διαστάσεις: Φ 89 και Ύψος 170 mm Φωτοκύτταρο: Όχι	725,00	Επικοινωνήστε μαζί μας
	VLB-42 6V ή 12V LDR* Ορατότητα :2-3 N.M. σε T0.74 Χαρακτηριστικά 256 Τάση εισόδου: 6 ή 12 V. Προστασία Ip67 Θερμοκρασία λειτουργίας :-30 +60°C Διαστάσεις: Φ 89 και Ύψος 170 mm Φωτοκύτταρο: Ενσωματωμένο	725,00	Επικοινωνήστε μαζί μας

*Δυνατότητα ενσωμάτωσης Ρυθμιστή Φόρτισης από Φωτοβολταϊκά.

<p>ΟΛΟΚΛΗΡΩΜΕΝΑ ΣΥΣΤΗΜΑΤΑ Συστήματα άντλησης νερού με Φ/Β Άντληση από 10m-250m με παροχή 1-300m³/ημέρα, αμέσου αποδόσεως χωρίς συσσωρευτές. Συμβουλευτείτε μας</p>
<p>ΟΛΟΚΛΗΡΩΜΕΝΑ ΣΥΣΤΗΜΑΤΑ Συστήματα αφαλάτωσης νερού με Φ/Β Αφαλάτωση νερού για περιοχές απομακρυσμένες από το ηλεκτρικό δίκτυο. Παροχή από 50-1000lt/ημέρα. Συμβουλευτείτε μας</p>
<p>ΟΛΟΚΛΗΡΩΜΕΝΑ ΣΥΣΤΗΜΑΤΑ Εκπαιδευτικά συστήματα Φωτοβολταϊκών - Ανεμογεννητριών - Υβριδικών - Αντλητικών Συμβουλευτείτε μας</p>

ΑΝΤΛΗΤΙΚΟ ΣΥΣΤΗΜΑ				
Απευθείας απόδοσης (χωρίς συσσωρευτές) Μεγάλης αξιοπιστίας και αντοχής στο χρόνο, άνευ συντήρησης Λειτουργία συμβατή με συνθήκες χαμηλής ηλιακής ακτινοβολίας (έως 100W/m ²)				
	Αντλητικό σύστημα	SPS-1	SPS-2/3	SPS-4/5
Επιμέρ. Τμήματα	Φ/Β γεννήτριες	1 x 50 W	2 x 50 W	2 x 80W
	Ονομαστική Φ/Β ισχύς	50 Wp	100 Wp	160 Wp
	Βάσεις στήριξης	1	1	1
	Αντλία	Shurflo 9300 series	Shurflo 9300 series	Shurflo 9300 series
Τεχν. Χαρ.	Μέγιστο μανομετρικό ύψος	30 m	70 m	70 m
	Μέγιστη παροχή	1,5 m ³ /day	3 m ³ /day	4 m ³ /day
	Τιμή συστήματος	1.075,00 €	1.284,00 €	1.536,00€
ΤΕΧΝΙΚΑ ΧΑΡΑΚΤΗΡΙΣΤΙΚΑ ΗΛΙΑΚΩΝ ΑΝΤΛΙΩΝ				
Αντλία	Shurflo 9300 series			
Μέγιστο ρεύμα εισόδου DC	10 A			
Τάση DC	12/24 V			
Ύψος	305 mm			
Διάμετρος	95 mm			
Βάρος	2,72 kg			
Μέγιστο μανομετρικό ύψος	70 m			
Μέγιστη παροχή	400 lt/h			
παροχή	400 lt/h			

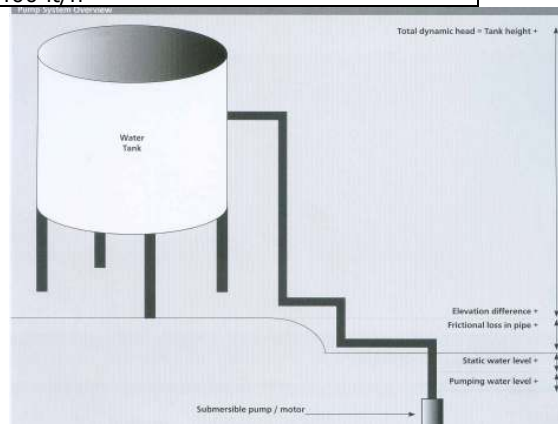

ΣΤΙΣ ΤΙΜΕΣ ΤΟΥ ΤΙΜΟΚΑΤΑΛΟΓΟΥ ΔΕΝ ΠΕΡΙΛΑΜΒΑΝΕΤΑΙ Φ.Π.Α.
Ο ΠΑΡΩΝ ΤΙΜΟΚΑΤΑΛΟΓΟΣ ΚΑΤΑΡΓΕΙ ΚΑΘΕ ΠΡΟΗΓΟΥΜΕΝΟ

ΕΝΔΕΙΚΤΙΚΑ ΠΑΚΕΤΑ ΕΦΑΡΜΟΓΩΝ ΑΥΤΟΝΟΜΩΝ Φ/Β ΤΙΜΕΣ ΛΙΑΝΙΚΗΣ, ΜΑΪΟΣ 2010

1. Για φωτισμό μέχρι 5 φωτιστικών σημείων (12V-)

Περιλαμβάνει:

- 1 Φ/Β γεννήτρια SolarWorld SW130 poly 130W
- 1 ρυθμιστή φόρτισης Steca PRS 1010
- 1 συσσωρευτή Banner Solar 230Ah
- 5 λαμπτήρες 12 V (7W ή 11W ισοδύναμοι με λαμπτήρα πυράκτωσης 40-60W)

Τιμή: 976,00 €

2. Για φωτισμό, TV, ηχοσύστημα. (220V~)

Περιλαμβάνει:

- 2 Φ/Β γεννήτριες SolarWorld SW130 poly 130W
- 1 συσσωρευτή Banner Solar 230 Ah
- 1 μετατροπέα (inverter) Steca PI 550, 450W / 12 V πλήρως ημιτονοειδής, με δυνατότητα παραλληλισμού
- 1 ρυθμιστής φόρτισης Steca PRS 1515.
- 1 Μεταλλική βάση στήριξης Φ/Β γεννητριών

Τιμή: 1.957,00 €

3. Για φωτισμό, TV, ηχοσύστημα, ψυγείο, computer (220V~)

Περιλαμβάνει:

- 4 Φ/Β γεννήτριες SolarWorld SW130 poly 130W
- 2 συσσωρευτές Banner Solar 230 Ah
- 1 μετατροπέα (inverter) Steca PI 1100, 900W / 24 V πλήρως ημιτονοειδής, με δυνατότητα παραλληλισμού
- 1 ρυθμιστής φόρτισης Steca PRS 2020.
- 2 Μεταλλικές βάσεις στήριξης Φ/Β γεννητριών

Τιμή: 3.691,00 €

α φωτισμό, TV, ηχοσύστημα, ψυγείο, computer, καυστήρα - κυκλοφορητή κεντρική θέρμανση) (220V~)

Περιλαμβάνει:

- 6 Φ/Β γεννήτριες SolarWorld SW130 poly 130W
- 1 Ανεμογεννήτρια Air Breeze 200W / 24 V
- 1 ρυθμιστής φόρτισης Steca PRS 3030.
- 12 συσσωρευτές τύπου Varta OPzS 420Ah 2V
- 1 μετατροπέα (inverter) Fronius IS 30, 2200W / 24V πλήρως ημιτονοειδής, με δυνατότητα παραλληλισμού
- 3 Μεταλλικές βάσεις στήριξης Φ/Β γεννητριών

Τιμή: 7.879,00 €

Στις παραπάνω τιμές δεν περιλαμβάνονται ΦΠΑ και έξοδα εγκατάστασης.

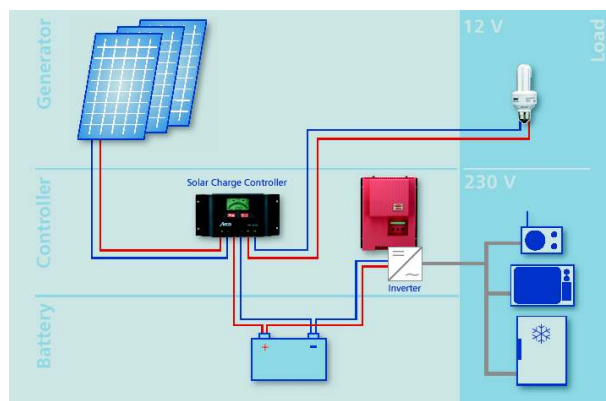

ΔΙΑΣΥΝΔΕΔΕΜΕΝΑ ΦΩΤΟΒΟΛΤΑΪΚΑ ΣΥΣΤΗΜΑΤΑ
ΕΝΔΕΙΚΤΙΚΑ ΠΑΚΕΤΑ ΕΦΑΡΜΟΓΩΝ ΓΙΑ ΠΡΟΓΡΑΜΜΑ Φ/Β ΣΕ ΣΤΕΓΕΣ

ΤΙΜΕΣ ΛΙΑΝΙΚΗΣ ΜΑΪΟΣ 2010

1. Διασυνδεδεμένο φωτοβολταϊκό σύστημα ισχύος 4.950 Wp

(Ενεργειακή Παραγωγή : 6.683,00 kWh/έτος)*

Περιλαμβάνει:

22 Φ/Β γεννήτριες Solar World SW225 mono

1 INVERTER FRONIUS IG 60

11 Μεταλλικές βάσεις στήριξης Φ/Β γεννητριών

Τιμή: 21.397,00 €

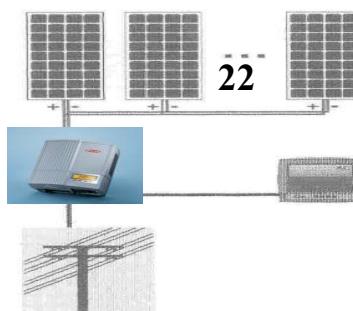

2 . Διασυνδεδεμένο φωτοβολταϊκό σύστημα ισχύος 7.400 Wp

(Ενεργειακή Παραγωγή : 9.900,00 kWh/έτος)

Περιλαμβάνει:

33 Φ/Β γεννήτριες Solar World SW225 mono

3 INVERTER FRONIUS IG 30

17 Μεταλλικές βάσεις στήριξης Φ/Β γεννητριών

Τιμή: 33.069,00 €

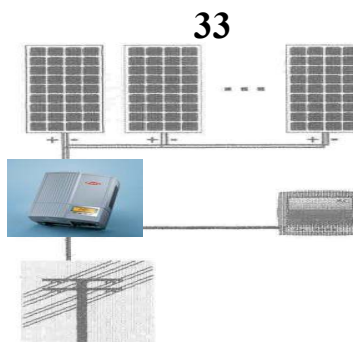

3. Διασυνδεδεμένο φωτοβολταϊκό σύστημα ισχύος 9.900 Wp

(Ενεργειακή Παραγωγή:13.365,00 kWh/έτος)*

Περιλαμβάνει:

44 Φ/Β γεννήτριες Solar World SW225 mono

1 INVERTER Siemens PVM 10

22 Μεταλλικές βάσεις στήριξης Φ/Β γεννητριών

Τιμή: 44.032,00 €

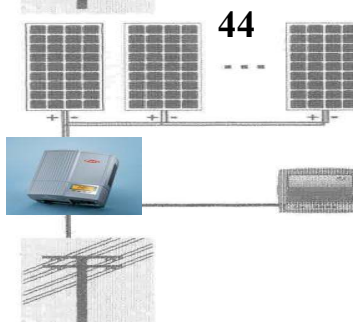

Στις παραπάνω τιμές δεν περιλαμβάνονται ΦΠΑ και έξοδα εγκατάστασης.

* Η ενεργειακή παραγωγή κάθε συστήματος υπολογίστηκε από το πρόγραμμα διαστασιολόγησης της Siemens Solar με βάση τα δεδομένα ηλιακής ακτινοβολίας της Αθήνας και κλίσης Φ/Β γεννητριών 30°.

Τυπικές καταναλώσεις ισχύος σε ηλεκτρικές εφαρμογές

Ηλεκτρική συσκευή	Μέση ισχύς καταναλώσεων AC
Φωτισμός	
Ηλεκτρονικοί λαμπτήρες πυρακτώσεως	40 – 150 Watt
Λαμπτήρες οικονομίας	7 – 23 Watt
Λαμπτήρες φθορισμού	40 – 100 Watt
Λαμπτήρες οδών	35 – 150 Watt
Λαμπτήρες LED	-
Οικιακές συσκευές και εξοπλισμός κουζίνας	
Ψυγείο	90 – 300 Watt
Καταψύκτης	300 – 500 Watt
Πλυντήριο πιάτων	1.000 – 1.300 Watt
Μίξερ	150 – 1.000 Watt
Φούρνος μικροκυμάτων	600 – 1.500 Watt
Καφετιέρα	500 Watt
Οικιακές συσκευές	
Air Conditioner	900 – 5.000 Watt
Φορτιστής μπαταριών (NiCd)	20 Watt
Κασετόφωνο	30 Watt
Κεντρική αντλία θέρμανσης	60 – 1.000 Watt
Ανεμιστήρας δαπέδου	20 Watt
Ραδιόφωνο	50 Watt
Ασπρόμαυρη τηλεόραση	50 Watt
Έγχρωμη τηλεόραση	50 – 300 Watt
Πλυντήριο ρούχων	500 – 4.000 Watt
Ηλεκτρικό σίδερο	1.000 – 2.000 Watt
Ανεμιστήρας οροφής	100 – 200 Watt
Εξοπλισμός γραφείου	
Αυτόματος τηλεφωνητής	15 Watt
Ασύρματο τηλέφωνο	10 Watt
Υπολογιστής Laptop	20 – 100 Watt
Επιτραπέζιος υπολογιστής	100 – 300 Watt
Συσκευή Fax	50 Watt
Εκτυπωτής (με μελανοδοχεία)	30 – 100 Watt
Εκτυπωτής (Laser)	500 – 1.000 Watt
Φωτοτυπικό	500 – 1.500 Watt
Ηλεκτρική γραφομηχανή	35 Watt
Εργαλεία ισχύος	
Ηλεκτρικό πριόνι	600 – 1.000 Watt
Τρυπάνι (3/8")	250 – 750 Watt
Κολλητήρι	100 – 300 Watt

ΤΟ ΟΝΟΜΑ
Η ΕΜΠΕΙΡΙΑ



Τεχνική-Εμπορική Εταιρεία Ενεργειακών Εφαρμογών
Μελέτες-Τεχνικές συμβουλές-Πωλήσεις
Δ/ση: Ελληνικού 20, Αθήνα, 11635, Τηλ: 210-7225440, 471 , Fax: 210-7220637
Email: info@photovoltaic.gr, Internet: www.photovoltaic.gr

Στοιχεία πελάτη		
Όνομα εταιρείας		
Όνοματεπώνυμο		
Διεύθυνση		
Αριθμός τηλεφώνου, Fax		
E-mail		

Τοποθεσία Φ/Β εγκατάστασης		
Πλησιέστερη πόλη / χώρα		
Γεωγραφικό πλάτος	Γεωγραφικό μήκος	

Κατανομή φορτίων AC				
A/A	Συσκευές (AC)	Κατανάλωση Ισχύος [W]	Ώρες λειτουργίας [h]	ΣΥΝΟΛΟ ΕΝΕΡΓΕΙΑΣ (Πολλαπλασιάστε Watt x ώρες)

Μέρες αυτονομίας	
Αριθμός ημερών	

Πληροφορίες για την διαστασιολόγηση του συστήματος			
Χρήση καθ' όλη την διάρκεια του έτους (Ναι / Όχι)			
Περιοδική χρήση	από (μήνα)	μέχρι (μήνα)	

Διαστασιολόγηση γραμμής μεταφοράς καλωδίου για 12V και 24V εγκατάσταση

